

SUPER
ProfiLine

BANDSÄGE
BANDSAW



K 800



KOLBE

www.kolbe-foodtec.com

Bandsägen	Bandsaws	SuperProfilLine K 800 ¹⁾	K 800 ²⁾	
Raddurchmesser	Wheel diameter	mm	300	300
Bandsägeblatt	Bandsaw blade	mm	4.430 x 20	4.430 x 20
Bandgeschwindigkeit	Blade speed	m/s	22	22
Schnitthöhendurchlass	Pass of cutting height	mm	570	630
Schnittseitendurchlass	Pass of cutting side	mm	800	800
Schnitthub	Cutting stroke	mm	550	630
Tischabmessungen BxTxH	Table dimensions WxDxH	mm	1.435 x 960 x 950	1.465 x 1.100 x 900
Abmessungen BxTxH	Dimensions WxDxH	mm	2.150 x 965 x 2.180	2.000 x 1.100 x 1.895
Motorleistung / IP54	Motor capacity / IP54	kW	4,0	4,0
Motordrehzahl	Motor speed	1/min	1.420	1.420
Motorspannung/Drehstrom	Motor tension/rotation current	V	230/400	230/400
Nennstrom	Nominal current	A	15,7/9,1	15,7/9,1
Motorbremse	Motor brake		standard	standard
Gewicht netto/brutto	net/gross	kg	650/720	650/720

K 800

STANDSÄGE K 800

Die Zerlegesäge K 800 der KOLBE Super-ProfilLine ist durch verschiedene Varianten beim Tisch und den Türen sowie der Auslage flexibel anpassbar für den Einsatz in der industriellen Zerlegung.

BANDSAW K 800

The bandsaw K 800 of the KOLBE Super-ProfilLine for industrial application is particularly used in cutting-plants. Various solutions of the table and the doors allow easy matching of the K 800 in processing-lines.

K 800 1)

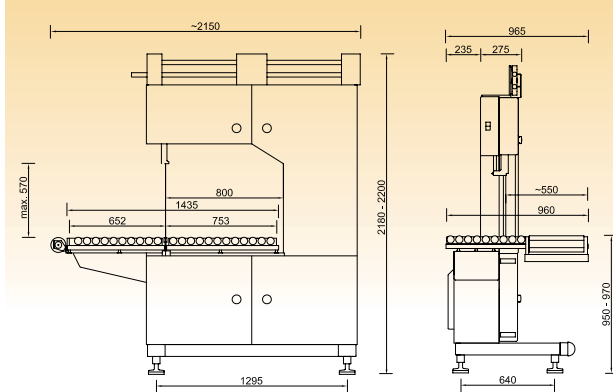

K 800 2)

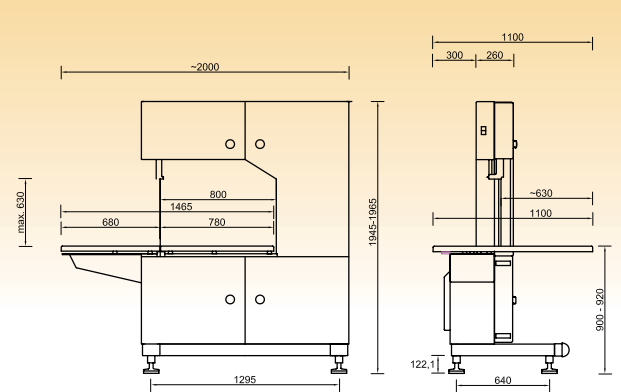

Ausstattungsmerkmale und Vorteile • Features and benefits



Exakter sauberer Schnitt durch enge und präzise Bandführungen und Rückenführungsrolle.
Exact, clean cut by narrow, precise blade guides and back guide role.



Gründliche Reinigungsmöglichkeit durch einfach herausnehmbare Rollen (Rollentisch optional)
Removable rollers plus general easy access permit perfect sanitation (roller-table optional)



Rechtsauslage / Right sided version



Linksauslage / Left sided version

Varianten für unterschiedliche Einsatzbedingungen: Wahlweise ist die K 800 als Rechts- oder Linksauslage, mit Schwenktüren oder Schiebetüren sowie fester Tischplatte oder Rollentisch lieferbar.
Optional versions for different conditions: The model K 800 is optionally available in right sided or left sided version, swivel or sliding doors, fixed table or roller table.