

## Technische Daten • Technical Data

**SUPER**  
**ProfiLine**

Bandsägen	Bandsaws	SuperProfiLine	K 430	K 430 H	K 440	K 440 H
Raddurchmesser	Wheel diameter	mm	430	430	430	430
Bandsägeblatt	Bandsaw blade	mm	3370 x 16	3700 x 16	3370 x 16	3700 x 16
Bandgeschwindigkeit	Blade speed	m/s	32	32	32	32
Schnitthöhendurchlass	Pass of cutting height	mm	415	580	415	580
Schnittseitendurchlass	Pass of cutting side	mm	410	410	410	410
Schnitthub	Cutting stroke	mm	410	410	410	410
Portionierbereich X	Section of portioning X	mm	5 - 280	-	5 - 280	5 - 280
Tischabmessungen BxTxH	Table dimensions WxDxH	mm	840x880x900	1140x880x900	840x880x900	1140x880x900
Maschinenabmessungen BxTxH	Machine dimensions WxDxH	mm	980x935x1845	1280x935x2010	980x935x1845	1280x935x2010
Schiebetisch BxT	Sliding table WxD	mm	430x440	-	425x440	725x440
Motorleistung / IP54	Motor capacity / IP54	kW	2,5	4,0	2,5	4,0
Motordrehzahl	Motor speed	1/min	1420	1420	1420	1420
Motorspannung/Drehstrom	Motor tension/rotation current	V	230/400	230/400	230/400	230/400
Nennstrom	Nominal current	A	9,4/5,4	15,7/9,1	9,4/5,4	15,7/9,1
Motorbremse	Motor brake		standard	standard	standard	standard
Gewicht netto/brutto	net/gross	kg	225/245	250/270	225/245	250/270

### K 430 / K 440

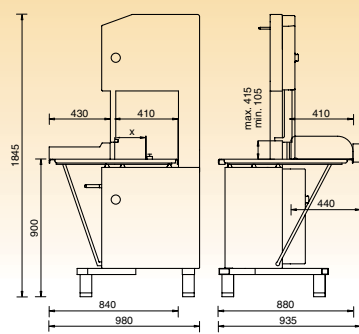

### K 430 H / K 440 H

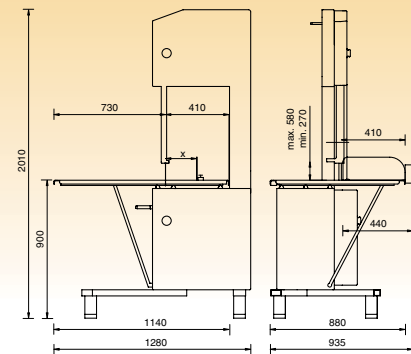

## Ausstattungsmerkmale und Vorteile • Features and benefits



**Schnellspannung**  
Einfacher Bandwechsel durch Schnellspannung am oberen Laufrollen.  
**Quick tension**  
Simple blade change by quick tension device at the upper wheel.



**Abstreifer**  
Hochwirksame Abstreifer, abklappbar zum sicheren und bequemen Bandwechsel.  
**Scrapers**  
Efficient working scrapers, easy to open for a convenient and safe blade replacement.

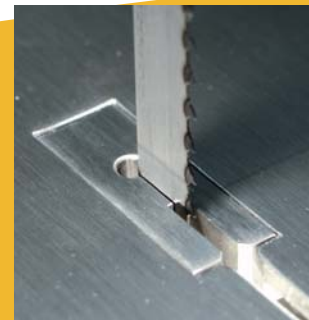

**Bandführung**  
Präzise Sägebandführungen oben und unten. Werkzeuglos abnehmbar.  
**Blade guide**  
Precise blade guide, toolless dismantling.



**Reinigung**  
Perfekte Hygiene durch optimalen Zugang.  
**Cleaning**  
Easy access for perfect sanitation.

**KOLBE**

www.kolbe-foodtec.com

KOLBE GmbH • foodtec

Gewerbestraße 5 • D - 89275 Elchingen

Telefon +49 (0) 73 08 / 96 10 - 0 • Telefax +49 (0) 73 08 / 96 10 - 98

e-mail: info@kolbe-foodtec.com • www.kolbe-foodtec.com

Rössler Consult • 5/07 • D-4

# BANDSÄGEN BANDSAWS

**K 430**

**K 430 H**

**K 440**

**K 440 H**



**KOLBE**

www.kolbe-foodtec.com



## K 430

### STANDSÄGE K 430

Die Höchstleistungsbandsäge K 430 der KOLBE SuperProfiLine serienmäßig ausgestattet mit festem Tisch und zusätzlichem Schiebetisch für höchste Ansprüche an Schnittleistung. Prädestiniert für den Einsatz im Schichtbetrieb.

### BANDSAW K 430

The best performance band saw K 430 of the KOLBE SuperProfiLine equipped in series with fixed table and additional sliding table for heaviest demands to cut performance. Predestined for use in the shift operation.



## K 430 H

### STANDSÄGE K 430 H

Die K 430 H mit erhöhtem Durchlass und breiterem Arbeitstisch kommt bevorzugt bei größerem Schnittgut zum Einsatz, wie z.B. in der Fischindustrie (Thunfisch).

### BANDSAW K 430 H

The K 430 H with bigger pass of cutting height and wider table comes preferentially for use at bigger cutting good, e.g. fish industry (tuna).



## K 440

### STANDSÄGE K 440

Die Bandsäge K 440 der SuperProfiLine mit kugellagertem Schiebetisch ist die Komfortvariante für den Einsatz in der Hochleistungsportionierung und in der Zerlegung.

### BANDSAW K 440

The bandsaw K440 of the SuperProfiLine equipped with a sliding-table on ball bearings is the comfort version for use at high performance portioning and dissection.



## K 440 H

### BANDSÄGE K 440 H

Die Bandsäge K 440 H mit kugellagertem Schiebetisch, erhöhtem Durchlass und breiterem Tisch steht für den Einsatz in der Zerlegung und Portionierung von besonders großem und hohen Schnittgut.

### BANDSAW K 440 H

The bandsaw K440 H of the SuperProfiLine equipped with a sliding-table on ball bearings, bigger pass of cutting height and wider table preferentially for use at portioning and dissection of especially large and high cutting goods.



#### Schiebetisch

Für Zerlegearbeiten einfach seitlich abklappbar.

#### Sliding table

The sliding table can be removed from the table and hinged down for work with large sized cutting goods.



#### Schnittgutschacht (optional)

Selbsttätiges Ableiten des Schnittgutes auf ein Förderband oder in einen Behälter.

#### Cutting good shaft slip (optional)

the cutting good automatically falls off the sawing table onto a conveyor belt or into a container.



#### Kugellagerter Schiebetisch

Der leichtgängige, kugellagerte Schiebetisch ermöglicht maximale Portionierleistung.

#### Sliding table on bearings

This table, running on ball bearings and of easy motion, enables to do highest performance in portioning.



#### Portionierfeineinstellung (optional)

für eine schnelle Grobeinstellung und präzise, stufenlose Feineinstellung.

#### Portioning fine adjustment (optional)

for a quick gross adjustment and a stepless precise fine adjustment.