

MultiGrind AW

INDUSTRIE
FLEISCHWOLF
INDUSTRY
MEAT GRINDER

AW 200



KOLBE

www.kolbe-foodtec.com

Fleischwölfe	Meat Grinder	Einheiten	AW 200
Schneidsystem	Cutting system	Unger	U200
Lochscheibendurchmesser	Diameter of perforated disc	mm	200
Trichtervolumen	Bowl volume	L	380
Förderleistung (Produkt und Schneidsatz abhängig)	Feeding capacity (Depending on product and cutting set)	kg/h	~ 6.000
Schneckendrehzahl	Worm speed	min ⁻¹	200
Zubringerschneckendrehzahl	Rotary speed of the feeding worm	min ⁻¹	29
Produktlockersantriebsdrehzahl (optional)	Rotary speed of the loosening device (Option)	min ⁻¹	(24)
Motor - Arbeitsschnecke / IP54 (optional)	Motor - working worm / IP54 (Option)	kW	45 (55)
Motor - Zubringerschnecke / IP54 (optional)	Motor - feeding worm / IP54 (Option)	kW	4,0 (7,5)
Motor - Produktlockersantrieb / IP54 (optional)	Motor - loosening device / IP54 (Option)	kW	(1,5)
Nennstrom bei 400V - Wolfsschneckenantrieb	Nominal current at 400V - working motor	A	80 (97)
Nennstrom bei 400V - Zubringerantrieb	Nominal current at 400V - feeding motor	A	8,2 (15,2)
Nennstrom bei 400V - Produktlockersantrieb	Nominal current at 400V - mixing motor	A	3,1
Netzabsicherung bei 400 V	Fusing at 400 V		(160 A) 125 A träge/lazy
Leiterquerschnitt	Current line	mm ²	50 (70)
Bedienung durch Druckknopfschaltung	Insertion pressbutton		x
Abmessungen B x T x H	Measurement W x D x H	mm	1.235 x 2.280 x 2.100
Einfüllhöhe	Input height	mm	2.100
Höhe-Unterkante Auslaufschutzhaube	Lower protecting cover height	mm	715
Gewicht netto / brutto	weight net / gross	kg	ca. 1.600 / 1.750

AW 200

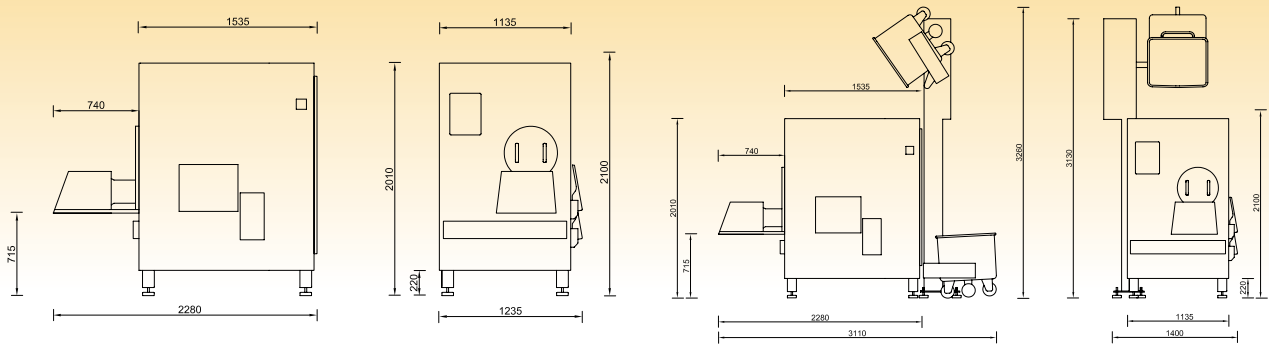

INDUSTRIE-FLEISCHWOLF • INDUSTRY-MEAT GRINDER AW 200

Für höchste Leistungen ausgelegt ist der neue Industrie- Fleischwolf AW 200. Das Top-Modell der KOLBE-Fleischwölfe überzeugt durch perfekte, schonende Verarbeitung frischer und gefrorener Ware.

The AW 200 is the high performance grinder for industrial application. This top-model of KOLBE mincers assures a high efficient and gentle product-treatment for fresh and frozen meat

Ausstattungsmerkmale und Vorteile • Features and benefits



Optional • Je nach Anforderung sind alle Antriebe einzeln stufenlos regelbar.
Optional • All drives are optional separate infinitely variable on demand.



Perfekte Hygiene durch optimalen Zugang über große Reinigungsöffnungen.
Perfect Sanitary Easy access for perfect sanitation.



Optional • Produktauflockerungswelle zur optimalen kontinuierlichen Befüllung, sofern erforderlich.
Optional • Loosening device for e.g. frozen flakes to provide efficient feeding.

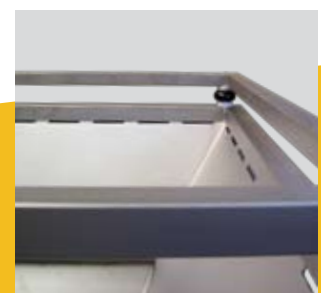

Trichter mit Zugriffssicherung durch speziellen Schaltrahmen für KOLBE-Beschickungseinrichtung.
Hopper with access protection by rail frame switch for use with a KOLBE feeding device.



KOLBE GmbH • foodtec

Gewerbestraße 5 • D - 89275 Elchingen

Telefon +49 (0) 73 08 / 96 10 - 0 • Telefax +49 (0) 73 08 / 96 10 - 98

e-mail: info@kolbe-foodtec.com • www.kolbe-foodtec.com